

a project of



GLOBAL FAIRS
TT-MESSE.DE

AUSSTELLERMAPPE

TEIL 1 MESSEBAU

SERVICE CATALOGUE

PART 1 FAIR CONSTRUCTION

in cooperation
with our fair constructor

VON HAGEN
DESIGN 

SUSTAINABLE
FAIR CONSTRUCTION & CATERING 

HERZLICH WILLKOMMEN!

Global Fairs TT-Messe, langjähriger Organisator des **IFA-Reseller Parks**, **ICP@ANGACOM**, der Plattform **Center of SmartBuilding** auf der **light+building**, auf der **ISH**, auf der **digitalBAU** sowie auf der **efa**, freut sich, dass Sie sich für eine Teilnahme entschieden haben. Wir begrüßen Sie recht herzlich zu einer erfolgreichen Zusammenarbeit.

Zu Ihrer umfassenden Information rund um den **nachhaltigen** Messebau haben wir diese Ausstellermappe angefertigt.

Ihr Ansprechpartner zum Thema Messebau ist das Team von **von Hagen Design**.

Bei allen organisatorischen Fragen wenden Sie sich gern an das Team von **Global Fairs TT-Messe**.

Hier die Kontaktdaten:

Global Fairs TT-Messe

Bohmter Str. 40
D-49074 Osnabrück

www.tt-messe.de

Cristina Moreira Ventura
Head of office

Tel.: +49 541 97126-11
ventura@tt-messe.eu

Hanna Harrs-Jacob
Office Manager und
Sustainability Manager

Tel.: +49 541 97126-16
harrs-jacob@tt-messe.eu

von Hagen GmbH

Westerholz 8
D-32825 Blomberg

www.vonhagen.net

Steffanie Noster
Projektmanagement

Mob.: +49 172 28 16 282
steffanie.noster@vonhagen.net

Inhalt

A. MESSEBAU.....	4
1. Standbau-Varianten	4
1.1 Full-Messebau	4
1.2 Individualstände	4
2. Standausstattung.....	4
2.1 Standardausstattung (Inklusiv-Leistung, je nach Buchung).....	4
2.2 Standbausystem	5
2.3 Elektroversorgung.....	5
2.4 Standausstattung von Full-Messebau-Ständen	6
3. Logopräsentation	7
3.1 On-Top-Logo-Panel Holzdekor (verpflichtend)	7
3.2 Wandgrafik/Holzdekor (verpflichtend)	8
3.3 Spezifikationen zur Erstellung von druckfähigen Wandgrafik-Dateien	9
3.4 Beispielrechnung für Wandgrafiken/Holzdekor & On-Top-Logo-Panel.....	10
4. Standabnahme	11
B. MÖBELLISTE	12



Alle Fristen, Termine, Checklisten sowie weitere Informationen zur Messeorganisation finden Sie in der Ausstellermappe, Teil 2!

A. MESSEBAU

Global Fairs TT-Messe hat zusammen mit dem etablierten Messebau-Unternehmen **von Hagen Design** ein Konzept für erarbeitet, welches das Ziel erfüllt einer nachhaltigen Veranstaltung. Wir freuen uns sehr, Ihnen ab 2020 einen **nachhaltigen** Messebau anbieten zu können – den Sie als solchen auch bei Ihren Kunden bewerben können, da es sich hier nicht etwa um ‚Green Washing‘ handelt, sondern um einen tatsächlichen nachhaltigen Messebau.

1. Standbau-Varianten

1.1 Full-Messebau

Der **Full-Messebau** beinhaltet die komplette Standausstattung mit Wänden, Bodenbelag, Strom, Beleuchtung und Möbeln. Welche Möbel für welche Standgröße vorgesehen sind, entnehmen Sie bitte der Liste auf den Folgeseiten.

1.2 Individualstände

Individualstände beinhalten Strom, sind aber völlig ohne Messebau und für Aussteller mit größeren Ständen (ab 40 m²) gedacht. Nur **nachhaltiger Messebau** durch unseren Messebaupartner.

Bitte vereinbaren Sie zur Planung Ihres Individualstandes einen Termin direkt mit **von Hagen Design**.

2. Standausstattung

2.1 Standardausstattung (Inklusiv-Leistung, je nach Buchung)

Die inkludierte Ausstattung Ihres Messestandes richtet sich nach der Größe (qm) und dem gebuchten Ausstattungspaket (Full-Messebau oder Individualstand).

Hinweis:

Konferenz- und Lagerkabinen sind nicht im Messebau enthalten und werden separat von unserem Messebauer in Rechnung gestellt.

Es werden nur Wandmeter berechnet, die tatsächlich **zusätzlich** zu bauen sind, wie folgt: (Die Wände sind regulär 2,50 m hoch.)

70,-€/lfm Unterkonstruktion aus Syma Molto 90 mit innenliegenden Wandplatten in weiß. Im System mit Einhängelplatten (flexible Gestaltungsmöglichkeiten, da vorgefertigte Platten)

80,-€/lfm Flächenbündig vor dem System verbaut, weiße glatte Wände (die Wände werden vom Schreiner individuell zugeschnitten)

2.2 Standbausystem

Syma Molto 90 aus Aluminium Bau-System, das erfolgreich bei Messen, Hallen, Veranstaltungen angewendet wird.

Auf das System werden hochwertige weiß beschichtete Spanplatten montiert.



Es ist darauf zu achten, dass die **Wandplatten nicht beschädigt** werden. Sollte es dennoch notwendig sein, in die Wandplatten zu schrauben oder zu bohren, so wird jede beschädigte Wandplatte (1 m x 2,50 m) mit **70,00 Euro** netto durch unseren Messebauer in Rechnung gestellt.



Kleine handwerkliche Dienstleistungen auf dem Messestand (sofern diese den allgemeinen Aufbau betreffen) erhalten Sie kostenlos bis einschließlich des ersten Messtages, 12 Uhr von den Monteuren von von Hagen Design.

Alle aufwändigen Arbeiten werden zu einem Stundensatz ab 65,00 Euro in Rechnung gestellt. Darunter fällt die Anbringung von größeren Geräten (Monitore etc.), das Entfernen von Möbeln oder der Aufbau zusätzlicher Möbel/von Exponaten u. a.

Nicht in Rechnung gestellt werden weniger aufwendige Arbeiten, wie Korrektur von Belichtungsverhältnissen oder der Austausch von defektem Stand-Equipment.

Bitte klären Sie mit von Hagen Design stets im Vorfeld die Kosten für Sonderdienstleistungen.

Für den reibungslosen Ablauf ist die Vorbestellung dieser Dienstleistungen notwendig, besonders am letzten Aufbau- und ersten Messtag.

2.3 Elektroversorgung

Der Elektroanschluss und -verbrauch ist im Rahmen der Leistungen des Themenpark-Konzeptes für alle Mitaussteller kostenfrei. Bitte teilen Sie uns mittels der von unserem Messebauer an Sie übermittelten Einzelstandskizze die gewünschte Position der Elektroanschlüsse mit. Im Falle des geplanten Anschlusses von Geräten mit höherem Stromverbrauch teilen Sie uns bitte die benötigte kW-Zahl mit – ansonsten erhält jeder Stand standardmäßig 3 kW.

Ihren individuellen Einzelstandplan als Grundriss erhalten Sie rechtzeitig von unserem Messebauer von Hagen Design per E-Mail zugesandt. Mittels dieses Einzelstandplanes können Sie dann eventuelle Modifikationen direkt mit unserem Messebauer besprechen.

2.4 Standausstattung von Full-Messebau-Ständen

6 bis 8 m² Full-Messebau-Stand

- 1 Stehtisch + 3 Barhocker bei 6 m²
oder 1 Tisch + 4 Stühle ab 7,5 m²
- 1 Infotheke
- 1 abschließbarer Ordnerschrank
- 1 Prospektständer
- 1 Garderobenständer
- 1 Mülleimer

9 bis 15 m² Full-Messebau-Stand

- 1 Stehtisch + 3 Barhocker
oder 1 Tisch + 4 Stühle
- 1 abschließbare Infotheke + 1 Barhocker
- 1 Vitrine ab 12 m² optional (extra € 100)
- 1 abschließbarer Ordnerschrank
- 1 Prospektständer
- 1 Garderobenständer
- 1 Mülleimer

16 bis 20 m² Full-Messebau-Stand

- 2 Stehtische + 6 Barhocker
oder 2 Tische + 8 Stühle oder kombiniert
- 1 abschließbare Infotheke+ 1 Barhocker
- 1 Vitrine
- 1 abschließbarer Ordnerschrank
- 1 Prospektständer
- 1 Garderobenständer
- 1 Mülleimer

21 bis 30 m² Full-Messebau-Stand

- 3 Stehtische + 9 Barhocker
oder 3 Tische + 12 Stühle oder kombiniert
- 1 abschließbare Infotheke+ 2 Barhocker
- 1 Vitrine
- 1 abschließbarer Ordnerschrank
- 1 Prospektständer
- 1 Garderobenständer
- 1 Mülleimer

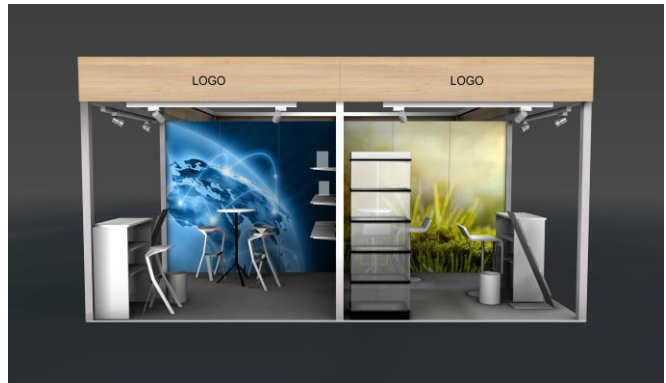

Bei Full-Messebau-Ständen mit über 30 m² wird das Mobiliar der jeweiligen Standgröße angemessen zugeteilt.

3 kW Stromanschluss an jedem Stand inklusive und WIFI Internetanschluss (330,00 €).



Wichtiger Hinweis – beim Besprechen des Einzelstandplans mit dem Messebauer:

- signalisieren Sie ggf. einen höheren Strombedarf
- stornieren Sie nicht benötigtes Mobiliar (Stornierungen, die nicht bis 14 Tage vor Messebeginn eingehen, können nicht berücksichtigt werden)
- Sonderwünsche für Ihr Standdesign

3. Logopräsentation

Die Wandgrafiken oder alternativ teilweise holzdekorierten Wände sind obligatorischer Bestandteil der Anmeldung. Der Gemeinschaftsstand soll publikumswirksam als nachhaltig organisiertes Projekt nach außen hin kommuniziert werden, auch um der Gefahr des Images von „green washing“ entgegen zu wirken.

Wieviel Wandmeter als umweltschonende Wandgrafik oder als Holzdekor, OSB-Platten oder Blisterwand (m²-Preise sind gleich) verwendet werden soll, entscheidet jeder Mitaussteller selbst in Absprache mit dem Messebauer. Die Wandgrafiken müssen dem Messebauer spätestens 1-2 Monate vor Messe-Beginn per Datentransfer übermittelt werden.

3.1 On-Top-Logo-Panel Holzdekor (verpflichtend)

Die On-Top-Logo-Panel Holzdekor werden horizontal im Format **0,5 m hoch x lfd. Front-Meter** oberhalb des Standes angebracht. Der Preis inklusive Druck beträgt **75,00 Euro** zzgl. MwSt **pro lfd. Front-Meter**.

Das Holzdekor besteht aus zertifiziertem Werkstoff aus nachhaltiger Waldbewirtschaftung.

3.2 Wandgrafik/Holzdekor (verpflichtend)

Wandgrafiken werden als eine vollflächige Grafik in einen Rahmen gespannt und kann nach der Messe wiederholt eingesetzt werden. Zum gleichen Preis kann wahlweise auch für Teile der Wandflächen Holzdekor Eiche hell oder OSB-Platten-Material verwendet werden. Die Wände selbst wie auch die Wandgrafiken sind **2,5 m hoch x lfd. Seiten- und/oder Rückwand-Meter**.

Alternativ zur Wandgrafik oder Holzdekorfläche kann zum gleichen Meterpreis bei Bedarf eine 2 Meter hohe Blisterwand an die Standwand montiert werden, welche mit verschiedenen Haken versehen werden kann. Die Blisterwand kann auch in mehreren Einheiten meterweise nebeneinander angebracht werden und ist kombinierbar mit Wandgrafiken/Holzdekor/OSB-Platten.

Der Preis (inklusive Druck bei den Wandgrafiken) beträgt **145,00 Euro** zzgl. MwSt. **pro lfd. Seiten- und Rückwand-Meter**.

Bei den Wandgrafiken handelt es sich um hochwertige Textil-Wandgrafiken zum Mitnehmen und Wiederverwenden. Das Holzdekor und die OSB-Platten bestehend aus zertifiziertem Werkstoff aus nachhaltiger Waldbewirtschaftung.

Wandgrafik:



Holzdekor:



Blisterwand:

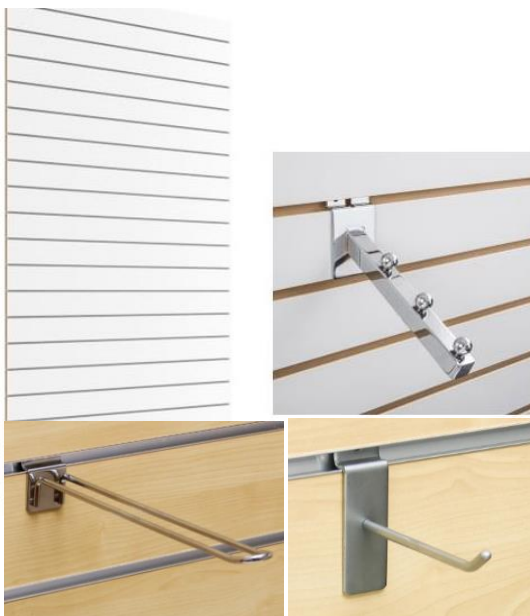

OSB-Platte:



3.3 Spezifikationen zur Erstellung von druckfähigen Wandgrafik-Dateien

Bitte legen Sie für **jede Wand eine Druckdatei** an.

Beim Erstellen der Druckdateien für Wandgrafiken auf Stoff-Segel beachten Sie bitte folgendes:

- Zulässige Dateiformate:
- PDF (Einzelseiten, Schriften einbetten, Anleitung s. Anhang),
 - jpg-Dateien, tif-Dateien (auf Hintergrundebene reduzieren, keine Alpha-Kanäle, keine Freistellungspfade)
 - Corel-Draw-Dateien werden nicht akzeptiert
- Farben:
- Alle Dateien in **CMYK** anlegen
 - Sonderfarben müssen in CMYK umgewandelt werden
 - Grautöne ebenfalls als CMYK-Ton und nicht nur als Abstufung aus Schwarz
- Auflösung:
- Alle Druckdaten mit **300 dpi** im Endformat anlegen
 - Bei skalierten Daten Pixel pro Zoll mit Skalierungsfaktor multiplizieren
Und bei der Komprimierung ZIP verwenden (z.B. Datei 1:10 angelegt, Ausgabe statt 300 dpi mit 3000 dpi)
- Beschnitt:
- bitte einen umlaufenden Beschnitt von **20 mm** anlegen
(bereits im Layoutprogramm unter „Dokument einrichten“ definieren)
- Schriften:
- einbetten oder Fonts mitliefern
- Datentransfer:
- E-Mail (bis 10 MB) oder per WeTransfer, Dropbox, Cloud-Link.

Wir benötigen alle Vorlagen und Druckunterlagen sechs Wochen vor Messebeginn.

Achtung: Ungeeignete Grafikvorlagen bedeuten Qualitätsverlust und können ggfls. nicht gedruckt werden!



Die Wandgrafiken als **Free-hand** oder **Illustrator-Vektorgrafik**, müssen dem Messebauer spätestens **1-2 Monate** vor Messe-Beginn per Datentransfer übermittelt werden.

Alle Grafiken gehen nach der Messe in Ihr Eigentum über und können von Ihnen anderweitig verwendet werden. **Bitte nehmen Sie die Grafiken direkt von der Messe mit oder vereinbaren Sie mit von Hagen Design eine kostenpflichtige Einlagerung.**



Service-Angebote:

- Lagerung, Reinigung und Wiederanbringung der Grafiken:
On-Top-Logo-Panel Holzdekor: **125 €** zzgl. MwSt.
Wandgrafik/Holzdekor: **135 €** zzgl. MwSt.
- Miete und Anbringung von 55“ Bildschirmen an die Messewand
(inkl. Installation) **380 €** zzgl. MwSt.

3.4 Beispielrechnung für Wandgrafiken/Holzdekor & On-Top-Logo-Panel

Die angegebenen Standgrößen sind nur Beispiele – Ihre individuelle Standgröße finden Sie auf dem Standplan.

1 CORNER BOOTH – 2 sides open (here: 12 m²): (booth outside the main area on the hall wall)

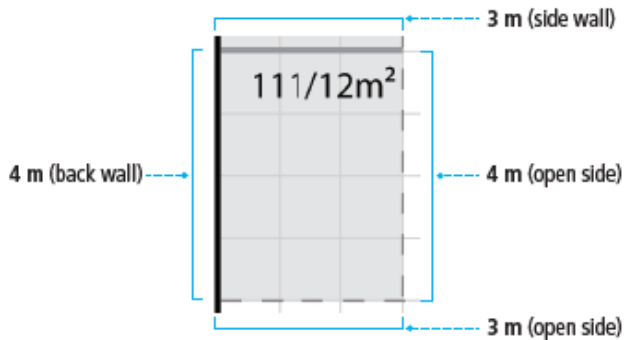

Running front meter: 4 m + 3 m = 7 m
Running wall meter: 4 m + 3 m = 7 m

2 1 OPEN SIDE BOOTH (here: 9 m²): (booth outside the main area on the hall wall)

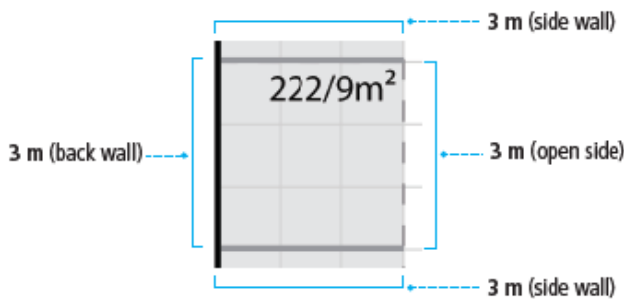

Running front meter: 3 m
Running wall meter: 3 m + 3 m + 3 m = 9 m

3 1 OPEN SIDE BOOTH (here: 15 m²) WITH PASSAGE to the lounge (1 m) (booth in the main area with 1m entrance to the lounge)

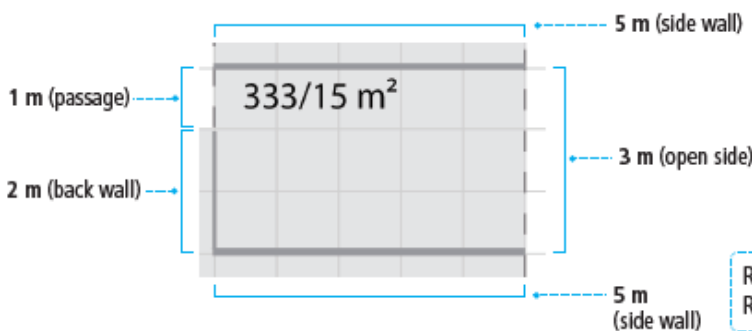

Running front meter: 3 m
Running wall meter: 5 m + 2 m + 5 m = 12 m

4. Standabnahme

Eine gemeinsame Standabnahme vor Messebeginn und die Berücksichtigung von Änderungswünschen (Sonderwünsche sollten Sie bereits so weit wie möglich im Voraus mit von Hagen Design besprechen) kann nur dann erfolgen, wenn Ihre für den Messebau verantwortlichen Ansprechpartner rechtzeitig anreisen:



- bei Ständen mit vielen Individualisierungen:
Anreise bis 2 Tage vor Messebeginn
- bei mittelgroßen Ständen (ca. 12-25 m²) mit Individualisierungen:
Anreise am letzten Aufbautag vormittags
- bei kleinen Ständen mit Standardausstattung:
Anreise am letzten Aufbautag bis 16:00 Uhr

Bitte teilen Sie uns bis spätestens 1 Woche vor Messebeginn verbindlich mit, wann der für den Messebau verantwortliche Ansprechpartner vor Ort sein wird (Datum, ca. Uhrzeit und Handynummer). Im Falle von Verspätungen, sollen die Ansprechpartner uns benachrichtigen. Falls durch die verspätete Anreise o.a. Fristen nicht mehr eingehalten werden, können Änderungen am Stand nicht mehr durchgeführt werden.





Von Hagen Design ist der von Global Fairs beauftragte „General-Messebauer“, daher müssen alle messebau-relevanten Punkte mit von Hagen Design abgestimmt werden.





B. MÖBELLISTE





Keine Kosten für Mitaussteller, da Möbel gem. Punkt 1 der Ausstellermappe bereits im qm Preis enthalten sind. Nur im Falle von Zusatzbestellungen über Standardausstattung hinaus werden Aufpreise (bei Tausch) und Zusatzbestellungen berechnet.

Stühle		
Bild	Beschreibung	Preis
	<p>Stuhl SEGESTA weiss/chrom Sitz und Rückenlehne aus Kunststoff, Gestell aus Rundstahl verchromt Breite: 59 cm Höhe: 80 cm Tiefe: 56 cm (Standard bis 15 m²)</p>	35
	<p>Stuhl HIGHFRAME grau Sitz und Rückenlehne aus Gewe- stoff Breite: 44 cm Höhe: 86 cm Tiefe: 61 cm (Standard ab 15 m²)</p>	45
Barhocker		
	<p>Barhocker CATIFA weiss oder schwarz/chrom Sitz und Rückenlehne aus Kunststoff, Gestell aus Rundstahl verchromt Breite: 62,5 cm Höhe: 111 cm Tiefe: 52 cm (Standard bis 15 m²)</p>	45

	<p>Barhocker LEM weiss oder schwarz/chrom Sitz und Rückenlehne aus Holz, Ge- stell aus Edelstahl Breite: 37cm Höhe: 63-75 cm Tiefe: 42 cm (Standard ab 15 m²)</p>	65
Tische		
	<p>Steh Tisch Klappbarer SELTZ schwarze oder weiße Melamin Tisch- platte Gestell aus sandgestrahltem Edelstahl Breite: 37cm Höhe: 110 cm Tiefe: 42 cm Durchmesser: 90 cm</p>	60
	<p>Sitz Tisch Klappbarer SELTZ schwarze oder weiße Melamin Tisch- platte Gestell aus sandgestrahltem Edelstahl Breite: 37cm Höhe: 75 cm Tiefe: 42 cm Durchmesser: 90 cm</p>	50
Counter & Vitrinen		
	<p>Drehtürenschränk mit Schloss, Korpus aus weißen Melaminplatten Breite: 80 cm Höhe: 80 cm Tiefe: 42,5 cm</p>	60

	<p>Theke BARCELONA verschießbar Korpus aus weißen Melaminplatten Breite:105cm Höhe: 110cm Tiefe: 50 cm</p>	350
	<p>Glasvitrine Octanorm mit drei oder fünf Fachböden verschließbar, auf Anfrage mit Beleuchtung möglich Sockel in grau Breite: 80 cm Höhe: 115-185 cm Tiefe: 42,5 cm</p>	100
Sonstige		
	<p>Prospektständer "ZED UP LITE" faltbar aus doppelseitige Acrylfächer Gestell siber eloxiert Breite: 25,6 cm Höhe: 146 cm Tiefe: 40 cm</p>	25
	<p>Garderobenständer EKRAR Stahl Beine in weiß Verbindungen aus Aluminium in weiß Breite: 63 cm Höhe: 169 cm Tiefe: 63cm</p>	20

	<p>Abfalleimer OFFEN aus schwarzen Kunststoff, Müllbeutel inklusive Füllmenge: 18L</p>	5
Lounge Möblierung		
Stühle		
	<p>Barhocker ABOUT A STOOL Beine aus Eiche natur geseift Sitzscha- le aus Polypropylen in weiß Breite: 50 cm Höhe: 85 cm Sitzhöhe: 75 cm Tiefe: 46 cm</p>	50
	<p>Stuhl ABOUT A STOOL Beine aus Eiche natur geseift Sitzscha- le aus Polypropylen in weiß Breite: 59 cm Höhe: 79 cm Sitzhöhe: 46 cm Tiefe: 52 cm</p>	40
Tische		
	<p>Stehtisch MIURA Gestell aus pulverbeschichtetem Alu- minium in schwarz oder weiß Durchmesser: 60 cm Höhe: 108 cm</p>	80

	<p>Sitztisch MIURA Gestell aus pulverbeschichtetem Aluminium in schwarz oder weiß Durchmesser: 70 cm Höhe: 73 cm</p>	60
	<p>Sitztisch MIURA Gestell aus pulverbeschichtetem Aluminium in schwarz oder weiß Durchmesser: 60 cm Höhe: 45 cm</p>	60
Optional Möblierung		
	<p>Stool POMP aus weißem oder schwarzem Leder Breite: 33 cm Höhe: 47,5 cm Tiefe: 33 cm</p>	60
	<p>Sofa ZÜCO CARAT Zweisitzer aus schwarzen Leder Breite: 132 cm Höhe: 73cm Tiefe: 77 cm</p>	380