

a project of



GLOBAL FAIRS
TT-MESSE.DE

AUSSTELLERMAPPE MESSEBAU

SERVICE CATALOGUE

1

FAIR CONSTRUCTION

in cooperation
with our fair constructor

standPunkt ■



HERZLICH WILLKOMMEN!

Global Fairs TT-Messe, langjähriger Organisator des **Reseller Parks** auf der **IFA** in Berlin und des **ICP@CeBIT / Planet Reseller** sowie weiteren ehem. Plattformen wie z.B. ICP@ANGACOM, Center of SmartBuilding auf der light+building, auf der ISH, auf der digitalBAU, freut sich, dass Sie sich für eine Teilnahme entschieden haben. Wir begrüßen Sie recht herzlich zu einer erfolgreichen Zusammenarbeit.

Zu Ihrer umfassenden Information rund um den **nachhaltigen** Messebau haben wir diese Ausstellermappe angefertigt.

Ihr Ansprechpartner zum Thema Messebau ist das Team von **standPunkt Messebau GmbH**.

Ihrer Wandgrafik-Druckdateien nimmt Herr Markus Piela von **morgen Medienproduktion** entgegen.

Bei allen organisatorischen Fragen rund um Ihren Stand wenden Sie sich gern an das Team von **Global Fairs TT-Messe**.

Hier die Kontaktdaten:

Global Fairs TT-Messe

Bohmter Str. 40
D-49074 Osnabrück
www.tt-messe.de

Cristina Moreira Ventura

Head of office
Tel.: +49 541 97126-11
Mob.: +49 173 416 9736
ventura@tt-messe.eu

Cristina McDermid

Office assistant
Tel.: +49 541 97126-13
mcdermid@tt-messe.eu

Alexander Loeser

Sales Director
Tel. +49 541 97126-16
Mob.: +49 176 878 35 25 0
loeser@tt-messe.eu

standPunkt Messebau GmbH

Am Bärerleinsberg 5
D-97837 Erlenbach
www.standpunkt-messebau.com

Winfried Herbert

Projektleiter

Mob.: +49 170 9201726
herbert@standpunkt-messebau.com

Ansprechpartner Technik:

Jörg Schneider

Techniker
Mob.: +49 170 920 17 29
schneider@standpunkt-messebau.com

morg*n medienproduktion

Markus Piela

Tel.: +49 511 459459-1
Mob.: +49 170 3036535
ifa@morgen-druck.de

Inhalt

| | |
|--|----|
| A. MESSEBAU | 4 |
| 1. Standbau-Varianten | 4 |
| 1.1 Full-Messebau | 4 |
| 1.2 Individualstände | 4 |
| 2. Standausstattung | 4 |
| 2.1 Standardausstattung (Inklusiv-Leistung, je nach Buchung) | 4 |
| 2.2 Standbausystem | 5 |
| 2.3 Service-Angebot des Messebau-Partners | 5 |
| 2.4 Elektroversorgung | 5 |
| 2.5 Standausstattung von Full-Messebau-Ständen | 6 |
| 3. Logopräsentation | 7 |
| 3.1 On-Top-Logo-Panel Holzdekor (verpflichtend) | 7 |
| 3.2 Seitliche Logo-Panel Holzdekor (verpflichtend) | 7 |
| 3.3 Wandgrafik/Holzdekor (verpflichtend) | 7 |
| 3.4 Blisterwände / Retail-Displays mit Haken | 7 |
| 3.5 Wand mit angeschraubten Regalbrettern | 7 |
| 3.6 Spezifikationen zur Erstellung von druckfähigen Wandgrafik-Dateien | 8 |
| 3.7 Beispielrechnung für Wandgrafiken/Holzdekor & On-Top-Logo-Panel | 9 |
| 4. Standabnahme | 10 |
| B. MÖBELLISTE | 11 |



Alle Fristen, Termine, Checklisten sowie weitere Informationen zur Messeorganisation finden Sie in der Ausstellermappe, Teil 2!

A. MESSEBAU

Global Fairs TT-Messe hat zusammen mit dem etablierten Messebau-Unternehmen **standPunkt Messebau GmbH** ein Konzept erarbeitet, welches das Ziel erfüllt einer nachhaltigen Veranstaltung. Wir freuen uns sehr, Ihnen einen **nachhaltigen** Messebau anbieten zu können – den Sie als solchen auch bei Ihren Kunden bewerben können, da es sich hier nicht etwa um ‚Green Washing‘ handelt, sondern um einen tatsächlichen nachhaltigen Messebau.

1. Standbau-Varianten

1.1 Full-Messebau

- komplette Standausstattung mit Wänden, Bodenbelag, Strom, Beleuchtung und Möbeln
- welche Möbel für welche Standgröße vorgesehen sind, siehe Folgeseiten

1.2 Individualstände

- beinhalten Strom
- ohne Messebau und
- für Aussteller mit größeren Ständen (ab 40 m²) gedacht
- nur **nachhaltiger Messebau** durch unseren Messebaupartner
- zur Planung Ihres Individualstandes vereinbaren Sie bitte einen Termin direkt mit **standPunkt Messebau GmbH**.

2. Standausstattung

2.1 Standardausstattung (Inklusiv-Leistung, je nach Buchung)

Die inkludierte Ausstattung Ihres Messestandes richtet sich nach der Größe (m²) und dem gebuchten Ausstattungspaket (Full-Messebau oder Individualstand). Siehe S. 6 dieser Ausstellermappe.

Hinweis:

Konferenz- und Lagerkabinen sind nicht im Messebau enthalten und werden separat von unserem Messebauer in Rechnung gestellt.

Es werden nur Wandmeter berechnet, die tatsächlich **zusätzlich** zu bauen sind, wie folgt:
(Die Wände sind regulär 2,50 m hoch.)

75,-€/lfm weiße Wand

95,-€/lfm Glaswand

Die Konferenz-Kabinen sind inkl. Mobiliar:

- 1 Besprechungstisch mit 4 Stühlen
- 1 abschließbarer Ordnerschrank
- 1 Garderobenständer und
- 1 Mülleimer



Beispielbild für eine Konferenz-Kabine mit Glaswänden

2.2 Standbausystem

4D Wand- und Doppelstocksystem

Die Stabilität der Konstruktion zeichnet das 4D System aus.

Dem Baukastenprinzip entsprechend besteht das 4D System aus austauschbaren und wiederverwendbaren modularen Bauteilen.

Auf das System werden an den Standwandenden hochwertige beschichtete Spanplatten im Holzdesign montiert.

Die restlichen Standwände werden mit hochwertigen Stoffdrucken bespannt. In Ausnahmefällen können auch weiße Spanplatten oder OSB-Wand + Regalböden montiert werden.

Stände, die um die Business-Lounge herumliegen, haben eine 1 m breite Öffnung als Durchgang zur Lounge hin. Dieser Durchgang wird mit einem leichten Vorhang versehen, damit die Besucher davon abgehalten werden über die Aussteller-Stände unautorisiert die Lounge zu betreten.

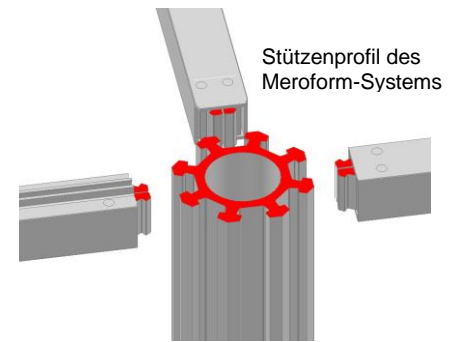

 Es ist darauf zu achten, dass die Wandplatten nicht beschädigt werden. Sollte es dennoch notwendig sein, in die Wandplatten zu schrauben oder zu bohren, so wird jede **beschädigte Wandplatte** (1 m x 2,50 m) mit **75,00 Euro** netto durch unseren Messebauer stand-Punkt Messebau GmbH in Rechnung gestellt.

2.3 Service-Angebot des Messebau-Partners

- **Kleine handwerkliche Dienstleistungen auf dem Messestand** (sofern diese den allgemeinen Aufbau betreffen) erhalten Sie kostenlos bis einschließlich des ersten Messetages, 12 Uhr. Nicht in Rechnung gestellt werden weniger aufwendige Arbeiten, wie Korrektur von Belichtungsverhältnissen oder der Austausch von defektem Stand-Equipment.
- **Vor-Ort-Sonder-Service-Leistungen**, wie z. B. messebauliche Last-Minute-Veränderungen, Anbringung von Bildschirmen, das Entfernen von Möbeln oder der Aufbau zusätzlicher Möbel/von Exponaten **65 €** zzgl. MwSt./Std.
- Miete und Anbringung von 55" Bildschirmen an die Messewand (inkl. Installation) **600 €** zzgl. MwSt.

 **Bitte klären Sie stets im Vorfeld die Kosten für Sonderdienstleistungen ab!**

 **Für den reibungslosen Ablauf:** für individuell gewünschte Zusatzleistungen und/oder Dienstleistungen (besonders am letzten Aufbau- und ersten Messetag) ist eine **Vorbestellung** bei unserem Messebau-Partner **zwingend erforderlich!**

- Lagerung, Reinigung und Wiederanbringung von Grafiken: **125 €** zzgl. MwSt.
- On-Top-Logo-Panel Holzdekor: **75 €** zzgl. MwSt.
- Wandgrafik pro Wand: **75 €** zzgl. MwSt.

2.4 Elektroversorgung

Der Elektroanschluss und -verbrauch ist im Rahmen der Leistungen des Themenpark-Konzeptes für alle Mitaussteller kostenfrei. Bitte teilen Sie unserem Messebau-Partner mittels der an Sie übermittelten Standansicht die gewünschte Position der Elektroanschlüsse mit.
Jeder Stand erhält standardmäßig 3 kW.

 Im Falle des geplanten Anschlusses von Geräten mit höherem Stromverbrauch, teilen Sie bitte die benötigte kW-Zahl unserem Messebau-Partner mit!

2.5 Standausstattung von Full-Messebau-Ständen

6 bis 8 m² Full-Messebau-Stand

- 1 Stehtisch + 3 Barhocker bei 6 m² oder 1 Tisch + 4 Stühle ab 7,5 m²
- 1 Infotheke
- 1 abschließbarer Ordnerschrank
- 1 Prospektständer
- 1 Garderobenständer
- 1 Mülleimer

16 bis 20 m² Full-Messebau-Stand

- 2 Stehtische + 6 Barhocker oder 2 Tische + 8 Stühle oder kombiniert
- 1 abschließbare Infotheke + 1 Barhocker
- 1 Vitrine (auf Wunsch für 200 €)
- 1 abschließbarer Ordnerschrank
- 1 Prospektständer
- 1 Garderobenständer
- 1 Mülleimer



9 bis 15 m² Full-Messebau-Stand

- 1 Stehtisch + 3 Barhocker oder 1 Tisch + 4 Stühle
- 1 abschließbare Infotheke + 1 Barhocker
- 1 Vitrine (auf Wunsch für 200 €)
- 1 abschließbarer Ordnerschrank
- 1 Prospektständer
- 1 Garderobenständer
- 1 Mülleimer

21 bis 30 m² Full-Messebau-Stand

- 3 Stehtische + 9 Barhocker oder 3 Tische + 12 Stühle oder kombiniert
- 1 abschließbare Infotheke + 2 Barhocker
- 1 Vitrine (auf Wunsch für 200 €)
- 1 abschließbarer Ordnerschrank
- 1 Prospektständer
- 1 Garderobenständer
- 1 Mülleimer

Bei Full-Messebau-Ständen mit über 30 m² wird das Mobiliar der jeweiligen Standgröße angemessen zugeteilt.

3 kW Stromanschluss an jedem Stand inklusive.



Vor Messebeginn erhalten Sie von unserem Messebauer eine **Ansicht Ihres Messestandes** inkl. der Standausstattung, Elektroanschlüsse und der genauen mm-Wand-Maße für die Erstellung der Wandgrafiken.

Wichtiger Hinweis – beim Besprechen des Einzelstandplans mit dem Messebauer:

- signalisieren Sie ggf. einen höheren Strombedarf
- stornieren Sie nicht benötigtes Mobiliar (Stornierungen, die nicht bis 14 Tage vor Messebeginn eingehen, können nicht berücksichtigt werden)
- Sonderwünsche für Ihr Standdesign

3. Logopräsentation

Die Wandgrafiken oder alternativ teilweise holzdekorierten Wände sind **obligatorischer Bestandteil** der Anmeldung. Der Gemeinschaftsstand soll publikumswirksam als nachhaltig organisiertes Projekt nach außen hin kommuniziert werden, auch um der Gefahr des Images von „green washing“ entgegen zu wirken.

Wieviel Wandmeter als umweltschonende Wandgrafik oder als Holzdekor, Blisterwand oder Regalwand (m²-Preise sind gleich) verwendet werden soll, entscheidet jeder Mitaussteller selbst in Absprache mit dem Messebauer.

3.1 On-Top-Logo-Panel Holzdekor (verpflichtend) **1**

- horizontal oberhalb, über die ganze horizontale Breite des Standes
- Format: **0,5 m hoch x lfd. Front-Meter**
- Preis inklusive Druck: **75,00 Euro** zzgl. MwSt. pro lfd. Front-Meter
- Material: Holzdekor bestehend aus zertifiziertem Werkstoff aus nachhaltiger Waldbewirtschaftung
- Darstellung: gewünschte (Firmen-/Marken-)Logos angebracht
- je nach Platz, mehreren Logos darstellbar (ohne Aufpreis)



3.2 Seitliche Logo-Panel Holzdekor (verpflichtend) **2**

- am letzten vertikalen Meter beider Stand-Wandseiten
- Logo beginnend bei 1 Meter Höhe bis 2,5 m hoch
- Format: **2,5 m hoch x 1m breit**
- Preis inklusive Druck: **145,00 Euro** zzgl. MwSt. pro Seite
- Material: Holzdekor bestehend aus zertifiziertem Werkstoff aus nachhaltiger Waldbewirtschaftung
- Darstellung: gewünschte (Marken-)Logos angebracht
- ganz oben wird zusätzlich in horizontaler Schrift das Reseller Park-Logo dargestellt

3.3 Wandgrafik/Holzdekor (verpflichtend) **3**

- vollflächige Grafik in einen Alu-Rahmen gespannt, daher grundsätzlich wiederverwendbar (mit dem Messebauer abzustimmen)
- Material: umweltfreundliche Textilien
- Format: **2,5 m hoch x lfd. Seiten- und Rückwand-Meter**
- Preis (inklusive Druck bei den Wandgrafiken): **145,00 Euro** zzgl. MwSt. **pro lfd. Seiten- und Rückwand-Meter**

3.4 Blisterwände / Retail-Displays mit Haken

- Format: **in div. Höhen verfügbar** (auf weiße Wand)
- kann meterweise angebracht werden
- Haken nach Bedarf inkl., in handelsüblicher Anzahl
- kombinierbar mit Wandgrafik
- Preis: **145,00 Euro** zzgl. MwSt. pro lfd. Meter



3.5 Wand mit angeschraubten Regalbrettern

- Format: **2,5 m hoch x lfd. Wand-Meter**
- 2 Regalböden im Preis enthalten (wahlweise mit einer Länge von 1 oder 2 m)
- kombinierbar mit Wandgrafik
- Preis: **145,00 Euro** zzgl. MwSt. pro lfd. Meter
- wahlweise weiß, beschichtete Wand oder OSB-Wand



OSB-Material

3.6 Spezifikationen zur Erstellung von druckfähigen Wandgrafik-Dateien

Bitte legen Sie **pro Wand eine eigene Druckdatei** an.

Beim Erstellen der Druckdateien beachten Sie bitte folgendes:

- Zulässige Dateiformate:
- PDF (Einzelseiten, Schriften einbetten),
 - jpg-Dateien, tif-Dateien (auf Hintergrundebene reduzieren, keine Alpha-Kanäle, keine Freistellungspfade)
- Unzulässiges Dateiformat:
- Offene Daten sämtlicher Programme Microsoft Office, Adobe InDesign (indd), Adobe Illustrator (ai), Corel-Draw (cdr) werden nicht akzeptiert
- Farben:
- Alle Dateien müssen beim Export als **CMYK** ausgegeben werden
 - Sonderfarben müssen in CMYK umgewandelt werden
 - Grautöne als CMYK-Ton, nicht als Abstufung aus Schwarz
- Auflösung:
- Alle Druckdaten mit **300 dpi** im Endformat anlegen
 - Bei skalierten Daten Pixel pro Zoll mit Skalierungsfaktor Multiplizieren und bei der Komprimierung ZIP verwenden (z.B. Datei 1:10 angelegt, Ausgabe statt 300 dpi mit 3000 dpi)
- Beschnitt:
- bitte einen umlaufenden Beschnitt von **20 mm** anlegen (bereits im Layoutprogramm unter „Dokument einrichten“ definieren)
 - Keine Schnittmarken verwenden
- Schriften:
- einbetten oder Fonts mitliefern
- Datentransfer:
- E-Mail (bis 10 MB) oder per WeTransfer, Dropbox, Cloud-Link.



Alle Vorlagen und Druckunterlagen müssen sechs Wochen vor Messebeginn vorliegen.

Achtung: Ungeeignete Grafikvorlagen bedeuten Qualitätsverlust und können ggfls. nicht gedruckt werden! Es wird eine **Datenübertragungs-/überprüfungs-Gebühr in Höhe von 35,00 Euro** zzgl. MwSt. pro Messestand berechnet, wenn sich herausstellt, dass die gelieferte Grafik-Datei fehlerhaft ist und nicht verwendet werden kann – also erneut angefordert werden muss.



Bitte senden Sie Ihre Daten an unseren Druckerei-Partner, der sich dann um die Produktion und die Anbringung Ihrer Wandgrafik kümmert:

morg*n medienproduktion

Markus Piela

t. +49 511 459459-1

m. +49 170-3036535

ifa@morgen-druck.de

Alle Grafiken gehen nach der Messe in Ihr Eigentum über und können von Ihnen anderweitig verwendet werden. **Bitte nehmen Sie die Grafiken direkt von der Messe mit oder vereinbaren Sie mit unserem Messebau-Partner eine kostenpflichtige Einlagerung.**

3.7 Beispielrechnung für Wandgrafiken/Holzdekor & On-Top-Logo-Panel

Die angegebenen Standgrößen sind nur Beispiele – Ihre individuelle Standgröße finden Sie auf dem Standplan.

1 CORNER BOOTH – 2 sides open (here: 12 m²):
(booth outside the main area on the hall wall)

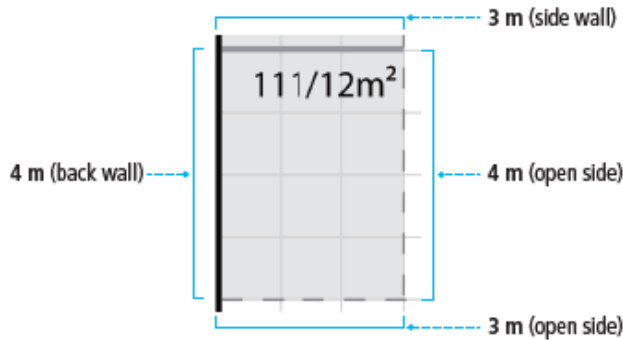

Running front meter: $4\text{ m} + 3\text{ m} = 7\text{ m}$
Running wall meter: $4\text{ m} + 3\text{ m} = 7\text{ m}$

2 1 OPEN SIDE BOOTH (here: 9 m²):
(booth outside the main area on the hall wall)

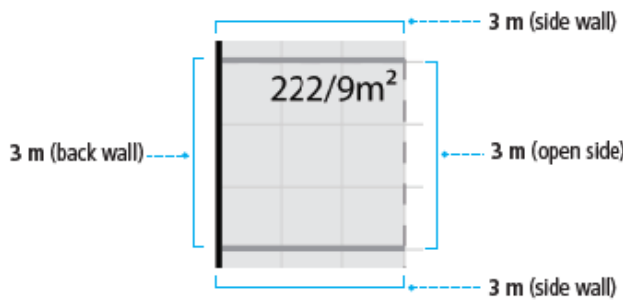

Running front meter: 3 m
Running wall meter: $3\text{ m} + 3\text{ m} + 3\text{ m} = 9\text{ m}$

3 1 OPEN SIDE BOOTH (here: 15 m²) WITH PASSAGE to the lounge (1 m)
(booth in the main area with 1m entrance to the lounge)

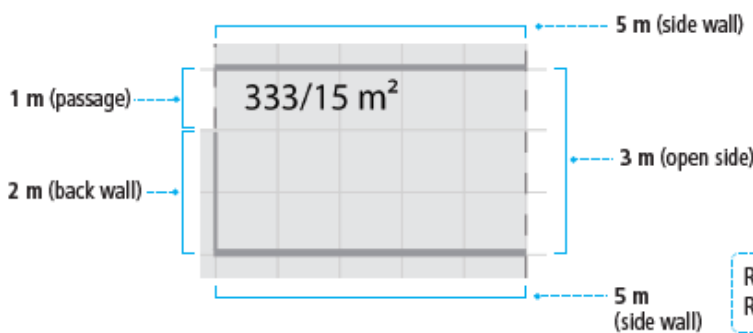

Running front meter: 3 m
Running wall meter: $5\text{ m} + 2\text{ m} + 5\text{ m} = 12\text{ m}$

4. Standabnahme

Eine gemeinsame Standabnahme vor Messebeginn und die Berücksichtigung von Änderungswünschen (Sonderwünsche sollten Sie bereits so weit wie möglich im Voraus mit dem Messebauer besprechen) kann nur dann erfolgen, wenn Ihre für den Messebau verantwortlichen Ansprechpartner rechtzeitig anreisen:





- **bei Ständen mit vielen Individualisierungen:**
Anreise bis 2 Tage vor Messebeginn
- **bei mittelgroßen Ständen (ca. 12-25 m²) mit Individualisierungen:**
Anreise am letzten Aufbautag vormittags
- **bei kleinen Ständen mit Standardausstattung:**
Anreise am letzten Aufbautag bis 16:00 Uhr





Bitte teilen Sie uns bis spätestens 1 Woche vor Messebeginn verbindlich mit, wann der für den Messebau verantwortliche Ansprechpartner vor Ort sein wird (Datum, ca. Uhrzeit und Handynummer). Im Falle von Verspätungen, sollen die Ansprechpartner uns benachrichtigen. Falls durch die verspätete Anreise o.a. Fristen nicht mehr eingehalten werden, können Änderungen am Stand nicht mehr durchgeführt werden.

standPunkt Messebau GmbH ist der von Global Fairs beauftragte „General-Messebauer“, daher müssen alle messebau-relevanten Punkte mit standPunkt abgestimmt werden.

B. MÖBELLISTE

Keine Kosten für Mitaussteller, da Möbel gem. Punkt 1 der Ausstellermappe bereits im m² Preis enthalten sind. Nur im Falle von Zusatzbestellungen über Standardausstattung hinaus werden Aufpreise (bei Tausch) und Zusatzbestellungen berechnet. Hierbei wird Ihnen beim Tausch von Möbeln nur die Differenz zwischen dem nicht mehr benötigten und dem von Ihnen gewünschten Alternativ-Artikel in Rechnung gestellt.

| Stühle | | |
|---|---|---------|
| Bild | Beschreibung | Preis |
|  | Stuhl Bonni schwarz/chrom Sitz und Rückenlehne: Stoff Gestell: verchromt Breite: 48 cm Höhe: 75 cm Tiefe: 52 cm (Standard bis 15 m ²) | € 33,00 |
|   | Stuhl Catifa weiß / verschiedene Farben Sitz und Rückenlehne: 100% recycelter Kunststoff Gestell: verchromt Breite: 55 cm Höhe: 80 cm Tiefe: 51 cm (Standard ab 15 m ²) | € 46,00 |
|  | Stuhl about a chair ECO creme Sitz und Rückenlehne: 100% recycelter Kunststoff Gestell: Eiche, wasserlackiert Breite: 59 cm Höhe: 79 cm Tiefe: 52 cm (alternativ bestellbar) | € 60,00 |
| Barhocker | | |
|  | Barhocker Kuadra weiss Sitz und Rückenlehne: Kunststoff Gestell: verchromt Breite: 54 cm Höhe: 105 cm Tiefe: 50 cm (Standard auf allen Ständen) | € 42,00 |

| | | |
|---|---|----------------|
|  | <p>Barhocker LEM weiss oder schwarz Sitz und Rückenlehne: Holz lackiert Gestell: Chrom, matt Breite: 37 cm Höhe: 79-87 cm Tiefe: 42 cm (alternativ bestellbar)</p> | <p>€ 46,00</p> |
|  | <p>Barhocker about a stool ECO creme Sitz und Rückenlehne: 100% recycelter Kunststoff Gestell: Eiche, wasserlackert Breite: 50 cm Höhe: 86 cm Tiefe: 46 cm (alternativ bestellbar)</p> | <p>€ 60,00</p> |
|  | <p>Barhocker Catifa weiß / verschiedene Farben Sitz und Rückenlehne: Kunststoff Gestell: verchromt Breite: 620 cm Höhe: 108 cm Tiefe: 51 cm (alternativ bestellbar)</p> | <p>€ 60,00</p> |
|  | <p>Barhocker ZETA schwarz, grau oder weiß Sitz: Kunstleder Gestell: verchromt (alternativ bestellbar)</p> | <p>€ 27,00</p> |

| Tische | | |
|---|---|----------------|
|  | <p>Sitztisch Elliot schwarze oder weiße Tischplatte: Kunststoff Gestell: pulverbeschichtet Durchmesser: 70 cm Höhe: 73 cm (Standard auf allen Ständen)</p> | <p>€ 72,00</p> |
|  | <p>Sitztisch Luca schwarze oder weiße Tischplatte: Kunststoff Gestell: pulverbeschichtet Durchmesser: 70/80 cm Höhe: 75 cm (alternativ bestellbar)</p> | <p>€ 72,00</p> |
|  | <p>Sitztisch about a seatingtable schwarze oder weiße Tischplatte: Kunststoff Gestell: Eiche lackiert Durchmesser: 79 cm Höhe: 72 cm (alternativ bestellbar)</p> | <p>€ 82,00</p> |





| | | |
|---|--|----------------|
|  | <p>Stehetisch Elliot schwarze oder weiße Tischplatte: Kunststoff Gestell: pulverbeschichtet Durchmesser: 60 cm Höhe: 108 cm (Standard auf allen Ständen)</p> | <p>€ 75,00</p> |
|  | <p>Stehetisch Luca schwarze oder weiße Tischplatte: Kunststoff Gestell: pulverbeschichtet Durchmesser: 60 cm Höhe: 110 cm (alternativ bestellbar)</p> | <p>€ 75,00</p> |
|  | <p>Stehetisch about a hightable schwarze oder weiße Tischplatte: Kunststoff Gestell: Eiche lackiert Durchmesser: 69 cm Höhe: 110 cm (alternativ bestellbar)</p> | <p>€ 92,00</p> |

| Counter & Vitrinen | | |
|---|--|-----------------|
|  | <p>Sideboard weiß abschließbar Breite: 80 cm Tiefe: 40 cm Höhe: 80 cm (Standard auf allen Ständen)</p> | <p>€ 80,00</p> |
|  | <p>Infocounter mit Glasaufsatz weiß abschließbar Breite: 80 cm Tiefe: 40 cm Höhe inkl. Glasaufsatz: 97 cm Glasplatte auf Abstandshalter (Standard ab 12 m²)</p> | <p>€ 140,00</p> |
|  | <p>Infocounter schwarz Gestell: Meroform Bausystem: 22M12 Breite: 55 cm Höhe: 108 cm Tiefe: 55 cm (Standard bis 12 m²)</p> | <p>€ 60,00</p> |
|  | <p>Glasvitrine Gestell: Meroform Bausystem: 22M12 beleuchtet Breite: 105 cm Höhe: 200 cm Tiefe: 55 cm (optional)</p> | <p>€ 200,00</p> |

Sonstige

| | | |
|---|---|----------------|
|  | <p>Prospektständer Gestell: Meroform Bausystem: 22M12 verchromt beidseitig befüllbar (Standard auf allen Ständen)</p> | <p>€ 60,00</p> |
|  | <p>Garderobenständer Gestell: Aluminium weiß Höhe: 180 cm (Standard auf allen Ständen)</p> | <p>€ 60,00</p> |
|  | <p>Abfalleimer Kunststoff grau, Müllbeutel inklusive Füllmenge: 18L (Standard auf allen Ständen)</p> | <p>€ 8,00</p> |

| Optionale Möblierung | | |
|---|---|-----------------|
|  | <p>Cocktailsessel schwarz Sitz: ECO-Leder Rücken: ECO-Leder Breite: 70 cm Tiefe: 58 cm Höhe: 79 cm (alternativ bestellbar)</p> | <p>€ 85,00</p> |
|  | <p>Sessel Kursal, schwarz Sitz: ECO-Leder Rücken: ECO-Leder Gestell: Metall, lackiert Breite: 70 cm Tiefe: 58 cm Höhe: 79 cm (alternativ bestellbar)</p> | <p>€ 180,00</p> |
|  | <p>2er Sofa Kursal, schwarz Sitz: ECO-Leder Rücken: ECO-Leder Gestell: Metall, lackiert Breite: 141 cm Tiefe: 73 cm Höhe: 82 cm (alternativ bestellbar)</p> | <p>€ 260,00</p> |
|  | <p>3er Sofa Kursal, schwarz Sitz: ECO-Leder Rücken: ECO-Leder Gestell: Metall, lackiert Breite: 195 cm Tiefe: 73 cm Höhe: 82 cm (alternativ bestellbar)</p> | <p>€ 300,00</p> |

| | | |
|---|---|-----------------|
|  | <p>Sitzwürfel Cube schwarz Sitz: ECO-Leder Breite: 40 cm Tiefe: 40 cm Höhe: 40 cm (alternativ bestellbar)</p> | <p>€ 55,00</p> |
|  | <p>Sessel Lounge Sitz: Stoff Rücken: Stoff Gestell: Chrome Breite: 79 cm Tiefe: 71 cm Höhe: 80 cm (alternativ bestellbar)</p> | <p>€ 105,00</p> |
|  | <p>Sessel Open, schwarz Sitz: ECO-Leder Rücken: ECO-Leder Gestell: Metall, beschichtet Breite: 75 cm Tiefe: 76 cm Höhe: 77 cm (alternativ bestellbar)</p> | <p>€ 260,00</p> |
|  | <p>2er Sofa Open Sitz: ECO-Leder Rücken: ECO-Leder Gestell: Metall, beschichtet Breite: 160 cm Tiefe: 76 cm Höhe: 77 cm (alternativ bestellbar)</p> | <p>€ 430,00</p> |